

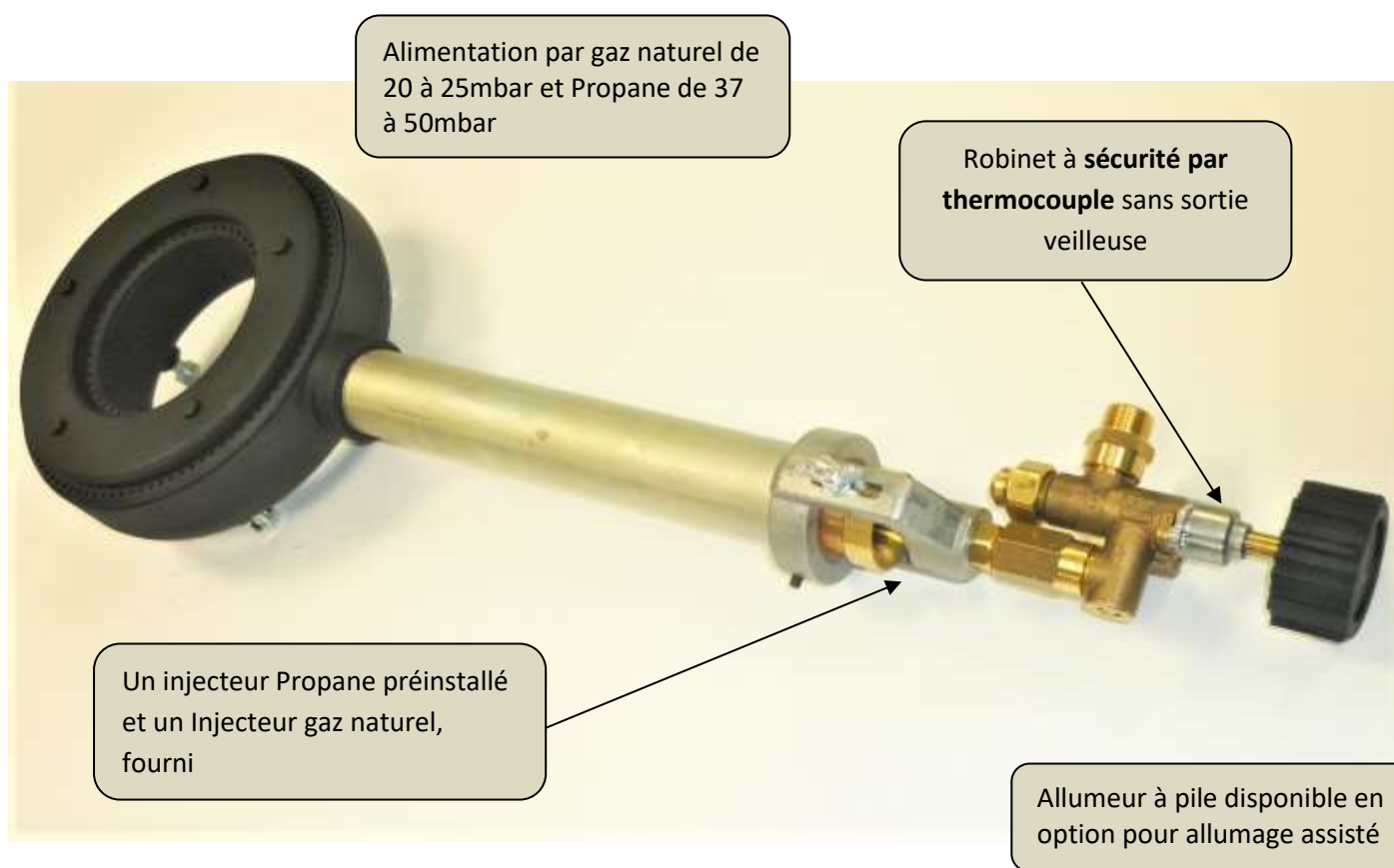

Brûleurs Circulaires Atmosphériques

BRÛLEUR 25TH POUR CUVES 120/200L

Brûleur circulaire adapté à la chauffe directe d'une cuve de contenance allant de 120 à 200 litres et de Ø allant de 600 à 800mm.



Trépied adapté disponible :
Code article : 31949200



Caractéristiques gazières	Puissance nominale
Utilisation en gaz naturel 20 ou 25mbar (gaz L ou B)	25.0 kW
Utilisation en propane 37mbar (code 50005344)	27.5 kW
Utilisation en propane 50mbar (code 50005344)	30.0 kW

BRÛLEUR CIRCULAIRE A GAZ 25TH

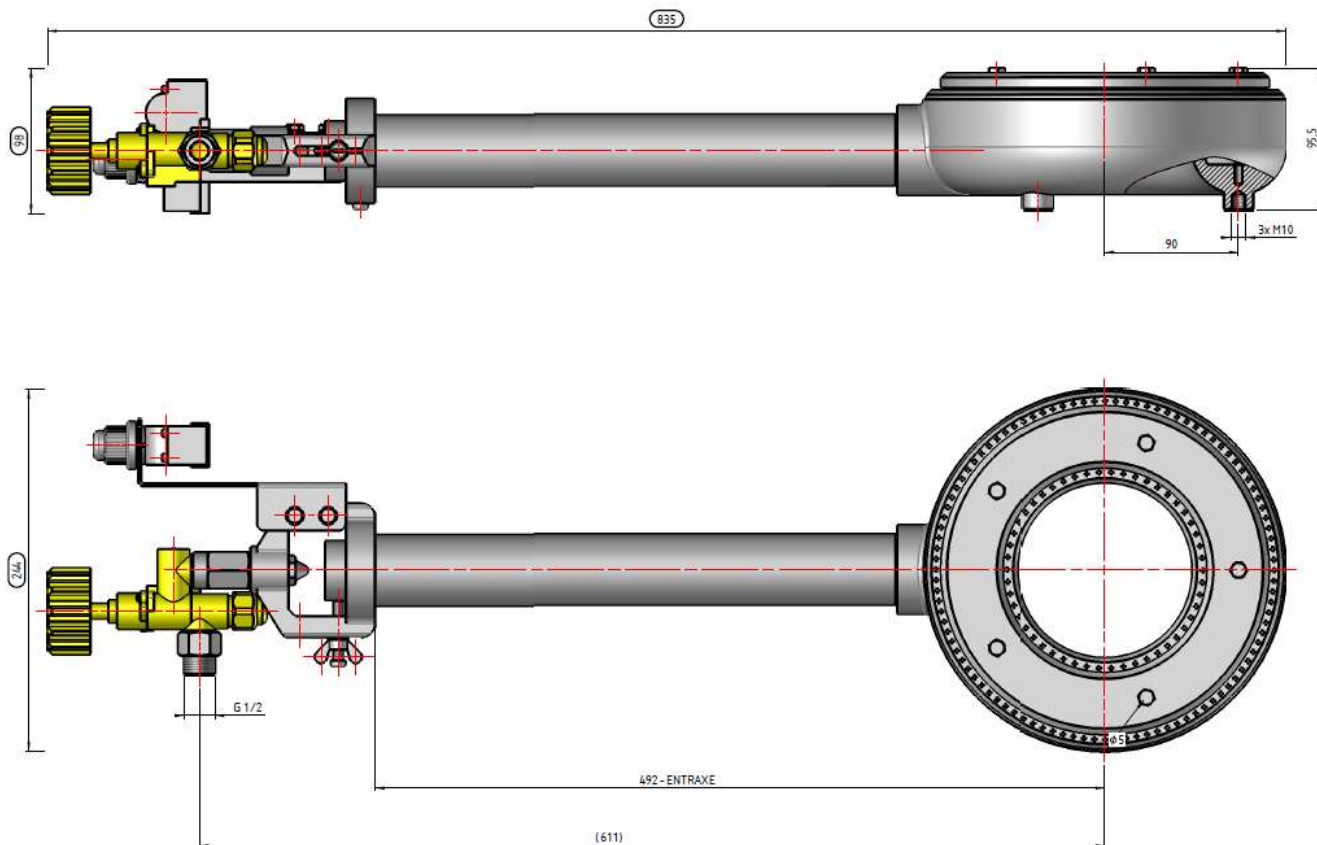

Caractéristiques :

- L'entraxe du brûleur de 492mm permet l'utilisation de récipient d'un diamètre maximum de 800mm.
- Fonctionnement possible à partir de deux bouteilles de gaz. (code article 50005225)
- Equipement de chauffe conforme à la norme EN 746-2 version octobre 2010.

Fixation de la tête de brûleur	3 trous M10 à 120°
Poids du brûleur sans le trépied / avec trépied	12.0 kg / 18.0 kg
Hauteur du récipient par rapport au sol avec trépied	270mm
Longueur x largeur x hauteur ; hors tout	835 x 244 x 125mm
Distance usuelle haut du brûleur / fond de la surface à chauffer	80mm +/- 10mm