



Date : 05/02/2015
DOC : FP P-2-1-3

ROBINET A SECURITE GAZ GAMME CPMM18700

Famille :
Sécurité gaz / commande de brûleur

Applications principales :
Usage professionnel sur toute application gaz en basse pression.

Gamme de robinet adaptée pour des applications foyers découverts, grils où sous plaque Equipées de brûleurs de 10 kW maxi avec ou sans veilleuse.



Modèle de robinet CPMM18700 avec sortie veilleuse

Modèle de robinet CPMM18700 sans sortie veilleuse



Ce robinet est prévu pour alimenter en gaz un brûleur fonctionnant à la pression maxi de 65 mbar, de 10 kW Hi maxi, avec une sécurité de coupure de gaz intégrée (technologie du thermocouple). Le montage sur nourrice gaz se fait par bride de serrage sur du tube de diamètre 21mm. Fonctionnement possible avec ou sans veilleuse. Possibilité de montage sur façade.

Données techniques :

Certifié CE : PIN 0099AQ74 et CSA : N° 1226831 (112328)

Température ambiante maxi : 120° C

Température ambiante conseillée : 80°C

Débit Maximum en gaz naturel 20 mbar : 1.1 m³/h avec une pression différentielle de 2.5 mbar.

Entrée gaz par bride sur tube de diamètre 21mm et sortie gaz en M16x1.5

Utilisation possible en gaz de ville, gaz naturel, butane et propane.

Désignations	Code commercial
Robinet CPMM entrée gaz à bride pour tube 21mm, sortie gaz ARS10 complet, sans sortie veilleuse, avec possibilité de montage en façade	50001231
Robinet CPMM entrée gaz à bride pour tube 21mm, sortie gaz équerre ARS8, avec sortie veilleuse, avec possibilité de montage en façade	50000147
Robinet CPMM entrée gaz à bride pour tube 21mm, sortie gaz nue, avec sortie veilleuse, avec possibilité de montage en façade	50001092
Raccord équerre pour sortie de gaz tubage en diamètre 8mm	50001740
Raccord équerre pour sortie de gaz tubage en diamètre 10mm	20500036
Bague à sertir pour tube diamètre 8mm	20200603
Ecrou à sertir pour tube diamètre 8mm	20200617
Bague à sertir pour tube diamètre 10mm	20200604
Ecrou à sertir pour tube diamètre 10mm	20200618



ROBINET A SECURITE GAZ GAMME CPMM18700

Date : 05/02/2015
DOC : FP P-2-1-3

Plan du robinet sans la sortie équerre ni le volant de commande

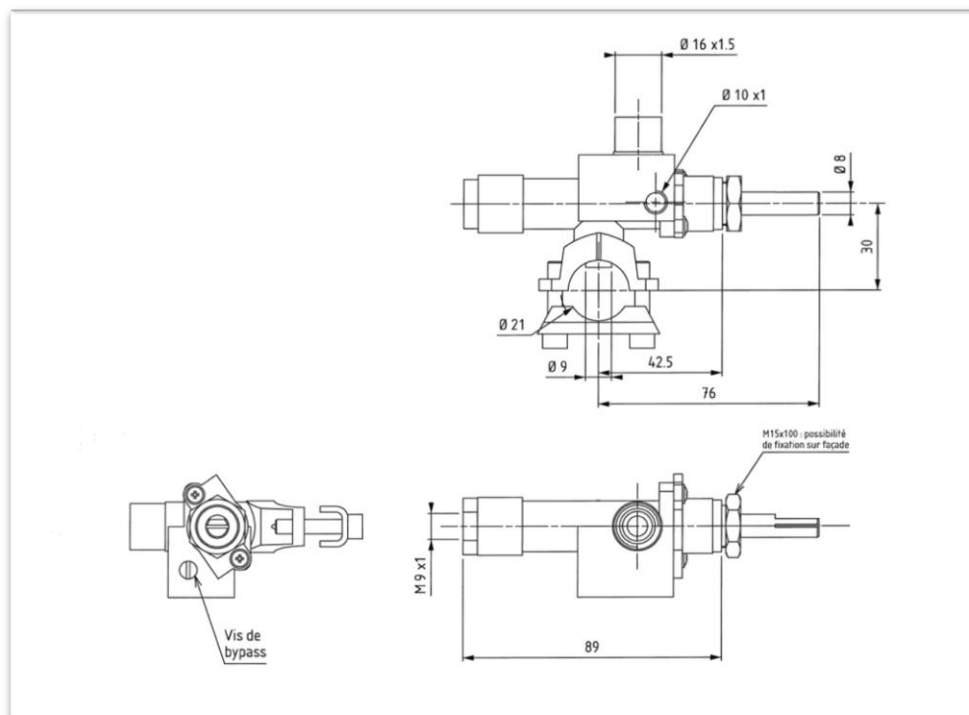

Accessoires composant un kit complet de robinetterie gaz pour fonctionnement avec veilleuse :

Désignation	Code commercial
Veilleuse à bec 1 flamme, injecteur pointeau 20/100 ^{ème} et entrée gaz en 4x6	15000595
Veilleuse 2 flammes, injecteur pointeau 20/100 ^{ème} et entrée gaz en 4x6	15000596
Veilleuse 3 flammes, injecteur pointeau 20/100 ^{ème} et entrée gaz en 4x6	50000114
Injecteur pointeau 25/100 prop. 37mbar	50000186
Injecteur pointeau 40/100 gaz naturel 20mbar	50000840
Thermocouple tête lisse 500mm	15000513
Thermocouple tête lisse 850mm	15000596
Thermocouple tête lisse 1500mm	50000524
Volant AEM pour robinet avec sortie veilleuse	50000423

Accessoires composant un kit complet de robinetterie gaz pour fonctionnement sans veilleuse :

Désignation	Code commercial
Thermocouple tête fileté+ 2 écrous, 400mm	50000623
Thermocouple tête fileté+ 2 écrous, 600mm	50000624
Thermocouple tête fileté+ 2 écrous, 1000mm	50000625
Volant AEM pour robinet sans sortie veilleuse	50000424